



# Manuel D'Instructions Instruction Manual

## Manuel de robinet de baignoire sur pied    Freestanding Tub Faucet Manual

**Attention:** Ce manuel d'instructions est écrit pour une utilisation universelle et sous réserve de la variance des spécifications des pièces réelles.

**Caution:** This instruction book is written for universal use and subject to specification variance of actual parts.



**Pour une installation facile de votre robinet, veuillez procéder comme suit:**

- Lisez toutes les instructions avant d'installer le robinet.
- Veuillez lire et comprendre toutes les instructions et consignes compris dans ce manuel.

**For easy installation of your faucet please do the following:**

- Thoroughly read all instructions before installing the enclosed faucet.
- Read and understand all warnings, care and maintenance information.

**VEUILLEZ LIRE ATTENTIVEMENT CE MANUEL D'INSTRUCTIONS AVANT D'INSTALLER ET D'UTILISER CE PRODUIT**

**CAREFULLY READ THIS INSTRUCTION MANUAL BEFORE INSTALLING AND USING THIS PRODUCT**

**VEUILLEZ CONSERVER CE MANUEL D'INSTRUCTIONS POUR RÉFÉRENCE, AINSI QUE POUR LE FONCTIONNEMENT ET L'ENTRETIEN DE CE PRODUIT**

**PLEASE KEEP THIS INSTRUCTION MANUAL FOR FUTURE REFERENCE FOR PRODUCT OPERATION AND MAINTENANCE**

### Caractéristiques

- Douchette élégante en laiton
- Construction en laiton massif
- Cartouche à disque en céramique
- Bec pivotant

### Features:

- Elegant Brass Hand Shower
- Solid Brass Construction
- Ceramic Disc Cartridge
- Swivel Spout

### Package Contents:

- 1 - Robinet de bain sur Pied
- 1 - Composantes pour l'installation
- 1 - Douchette et Tuyau
- 2 - Plaques de couverture

### Package Contents:

- 1 - Freestanding Tub Filler Faucet
- 1 - Installation Accessories
- 1 - Hand Shower and Hose
- 2 - Cover Plate

## Outils nécessaires - Tools needed



**Mastic de Plombier**  
Plumber's putty



**Ruban de tuyau**  
Pipe tape



**Tournevis à tête Philips**  
Phillips screwdriver



**Pincès**  
Pliers



**Clé à Molette**  
Adjustable wrench

### Nettoyage et entretien

Des précautions doivent être prises lors du nettoyage de ce produit. Bien que sa finition soit extrêmement durable, elle peut être endommagée par des abrasifs et des frottements de nettoyage durs. Pour nettoyer, utilisez une solution de nettoyage légère et non abrasive ou un produit de nettoyage.

### Cleaning and Care

Care should be exercised when cleaning this product. Although its finish is extremely durable, it can be damaged by harsh abrasives and cleaning pads. To clean, use a light, non-abrasive, cleaning solution or cleaning polish.

# Schéma et Composantes du Robinet Freestanding Faucet Diagram and Parts

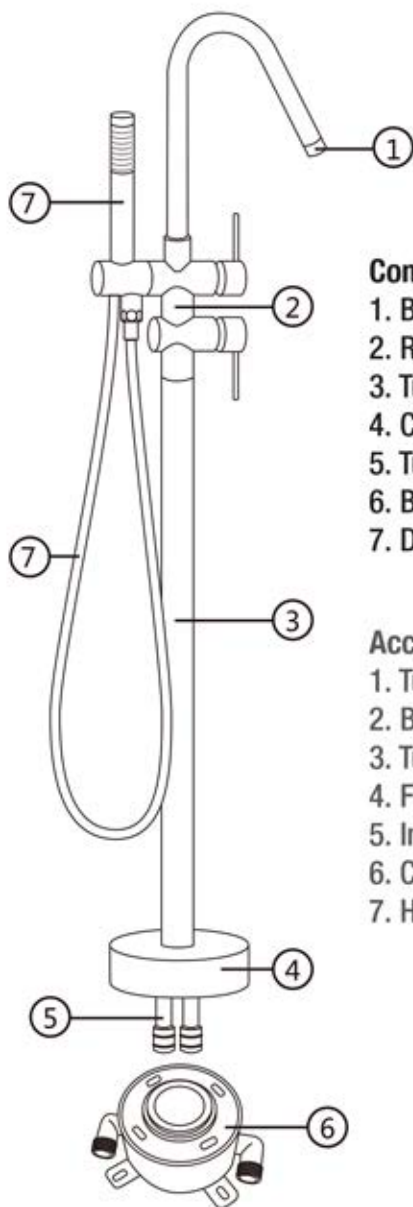

## Composantes du Robinet:

1. Bec
2. Robinet sur pied
3. Tube
4. Cap pour plancher
5. Tuyaux en métal x 2
6. Base de montage
7. Douchette et Tuyeau

## Accessories:

1. Tub Filler Spout
2. Body
3. Tube
4. Floor Escutcheon
5. Inter Tube Metal Pipe x 2
6. Conceal Box
7. Hand Shower and Hose

# Étapes d'installation du robinet

## Faucet Installation Steps

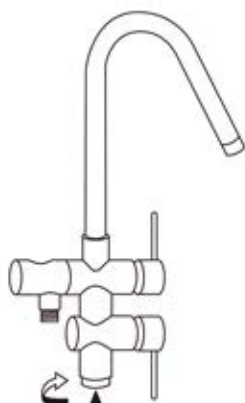

1a. Visser fermement pour fixer le tuyau métallique du tuyau d'entrée au robinet.

1a. Twist tight to attach inlet tube metal pipe to the faucet.



1b. Visser fermement pour serrer le tube droit au robinet supérieur.

1b. Twist to tighten the straight tube to the top faucet.



Tube droit  
Straight tube

Cap pour plancher  
Floor Escutcheon

Eau Chaude  
Hot water

Eau Froide  
Cold water

## Étapes d'installation de la boîte de montage

### Conceal Box Installation Steps

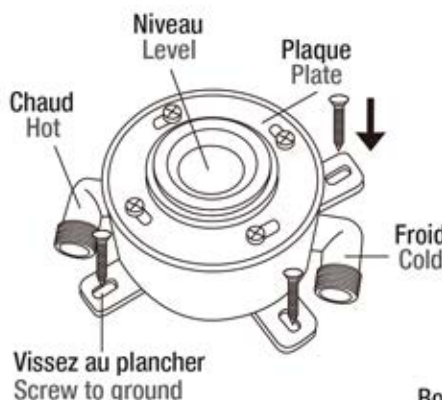

2a. Réglez la boîte de montage au plancher, mesurez avec le niveau fourni. Vérifiez que la boîte est à niveau avec le plancher. Ensuite, vissez la boîte de montage au plancher.

2a. Set the conceal box on the ground, measure with the level provided. Check the level with the ground. Then screw the conceal box on the ground.

2b. Dévissez et retirez la plaque. Ensuite enlever le niveau de l'arrière de la plaque.

2b. Unscrew the plate. Remove the plate. Knock out the level from the back of the plate.

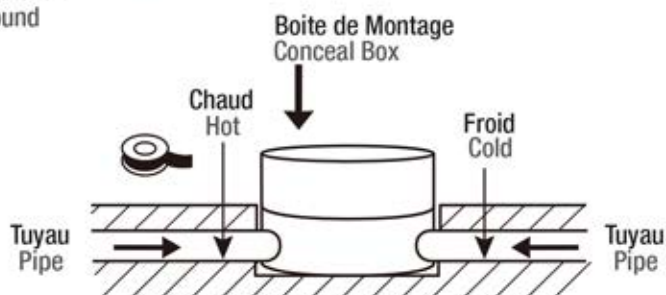

3. Connectez l'eau chaude et froide de la source à l'entrée de la boîte de montage. Enroulez l'extrémité du tuyau à l'aide de robinets de tuyauterie ou de ruban de téflon (non inclus). Vissez les adaptateurs dans les raccords femelles.

3. Connect hot & cold water from the source to the inlet of the conceal box. Wrap the threads on the one end of the pipe with pipe taps or teflon tape (not included). Screw the adapters into the female fittings.

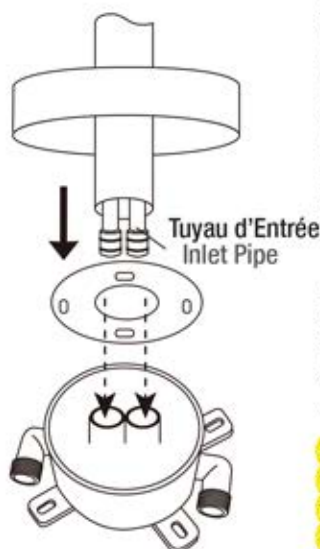

4. Vissez la plaque au bas de la base du robinet à l'aide des 4 vis hexagonales fournies. Insérez le robinet entier dans la boîte de montage. Insérez le tuyau d'entrée dans le dans la sortie eau chaude et froide de la boîte de montage.

4. Screw the plate on the bottom of the faucet base with the 4 hex screws provided. Insert the whole faucet body to the conceal box. Insert the inlet pipe to the hot and cold outlet tube of the conceal box.

## Étapes d'installation de la boîte de montage Conceal Box Installation Steps

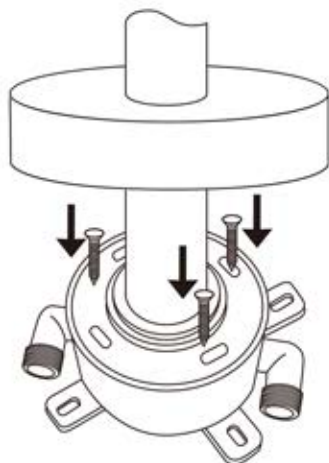

5. Serrez la plaque à la boîte de montage.  
Placez le cap.

5. Tighten the plate to the conceal box.  
Place the cover.

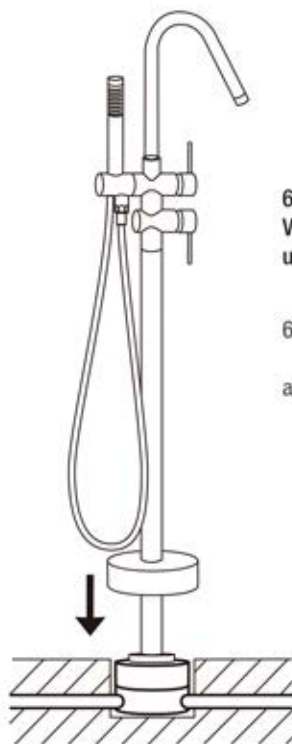

6. Raccordez le tuyeau à la douchette et au bec du robinet.  
Vérifiez le débit du bec ainsi que le débit de la douchette pour  
un bon fonctionnement.

6. Install the hose to the hand shower and the tub filler  
Please test the tub filler spout and hand shower water flow  
and its function.



**DO NOT RETURN THIS PRODUCT TO THE STORE**  
*NE PAS RETOURNER CE PRODUIT AU MAGASIN*

**Please contact Jade before returning any product. If you are missing parts or experiencing problems with your installation, our Customer Service Department will be happy to assist you.**

*S'il vous plaît contactez Jade avant de retourner tout produit. Si vous manquez des pièces ou avez des problèmes avec votre installation, notre Service à la Clientèle sera heureux de vous aider.*

Jade Customer Service.  
*Service à la Clientèle.*

Tel: **1-866-333-0555**



**Jade**

11 900, J.J. Joubert,  
Montreal, Canada H1E 7J4

Tel: (514) 832 0555

Fax: (514) 832 0554

[www.jadebath.com](http://www.jadebath.com)